

Oxia
Oxiaperformance



Scheda di preinstallazione

CONSERVARE CON CURA

Instructions for preinstallation

KEEP CAREFULLY

Fiche technique de pre-installation

GARDEZ SOIGNEUSEMENT

Vorinstallationsblatt

SORGFÄLTIG AUFBEWAHREN

Ficha técnica de preinstalación

CONSERVAR CON CUIDADO

Руководство по установке

ХРАНИТЬ БЕРЕЖНО



• Italiano	9
• English	11
• Français	13
• Deutsch	16
• Español	18
• Русский	21

Oxia

Oxia WOOD

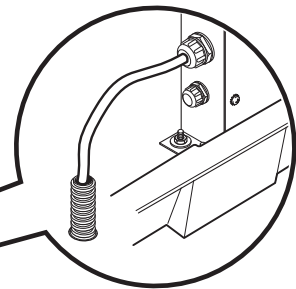
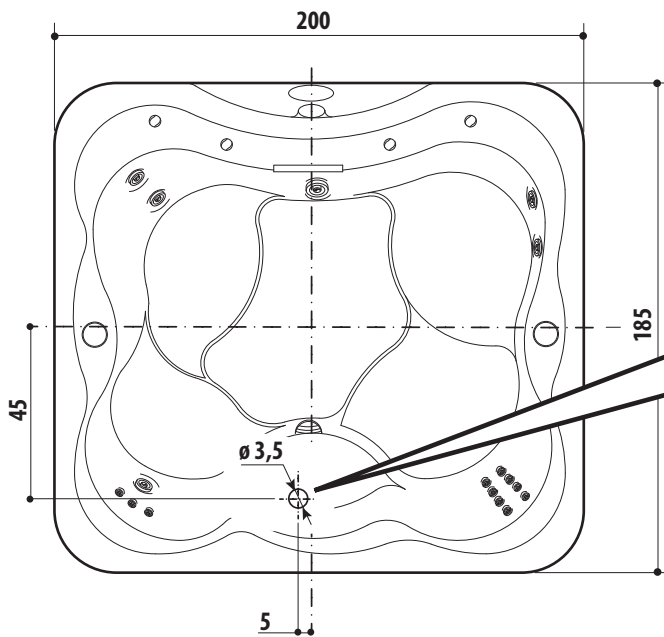
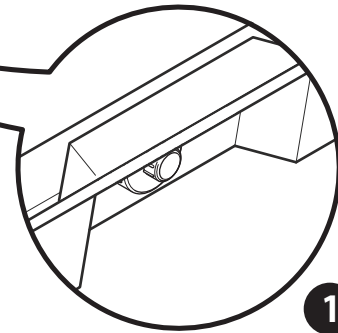
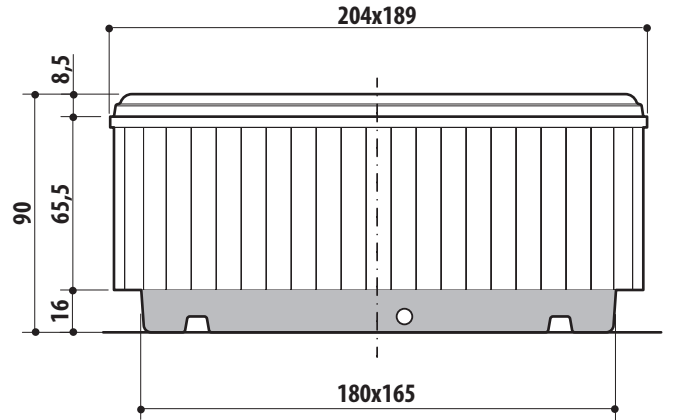
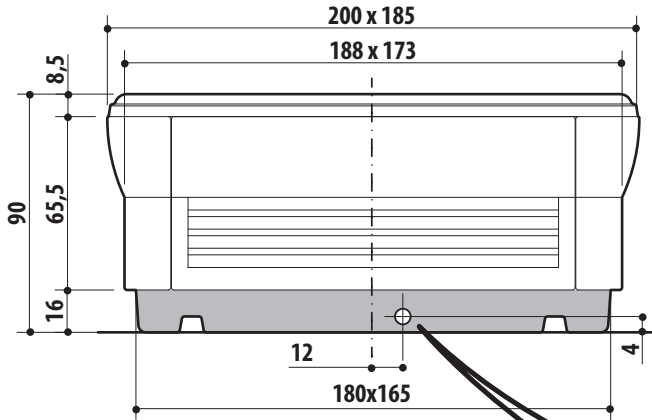

cm



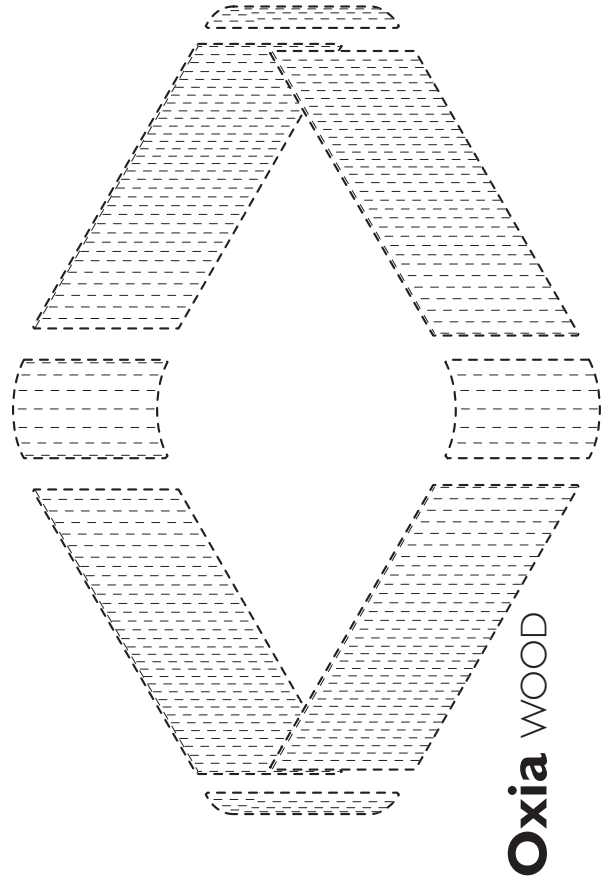
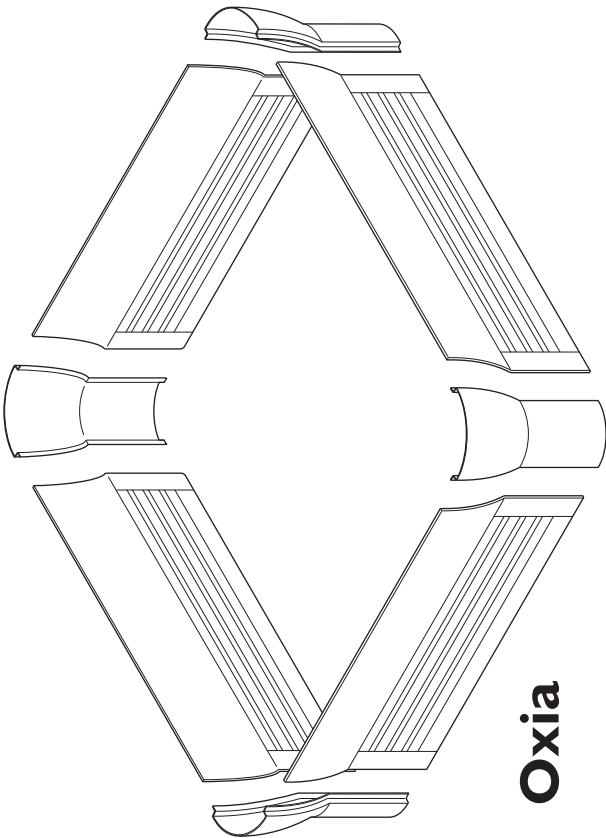
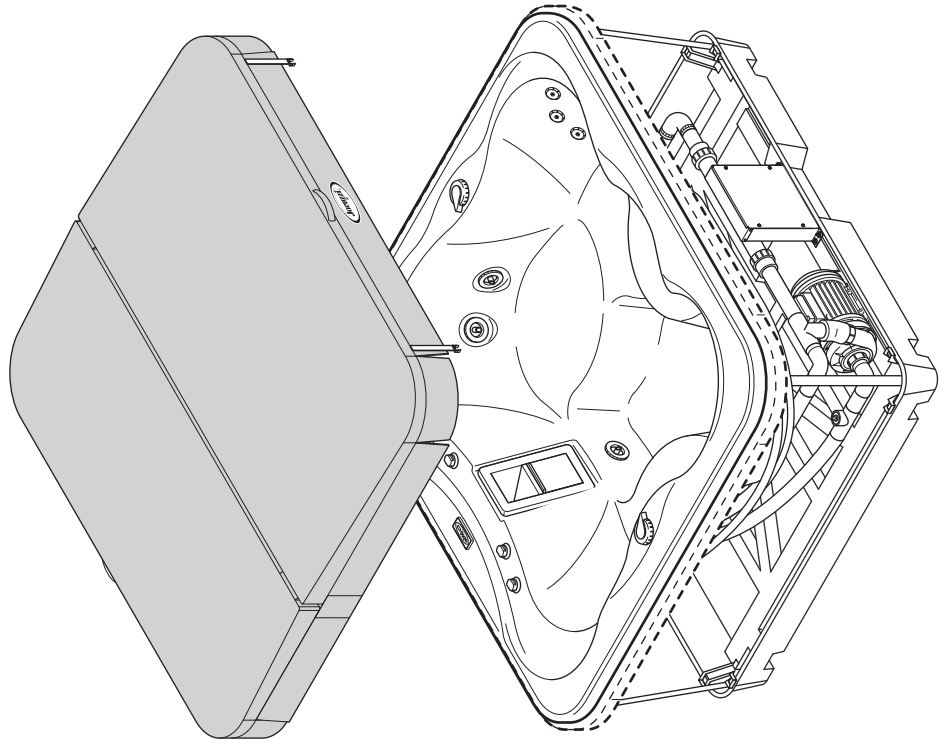

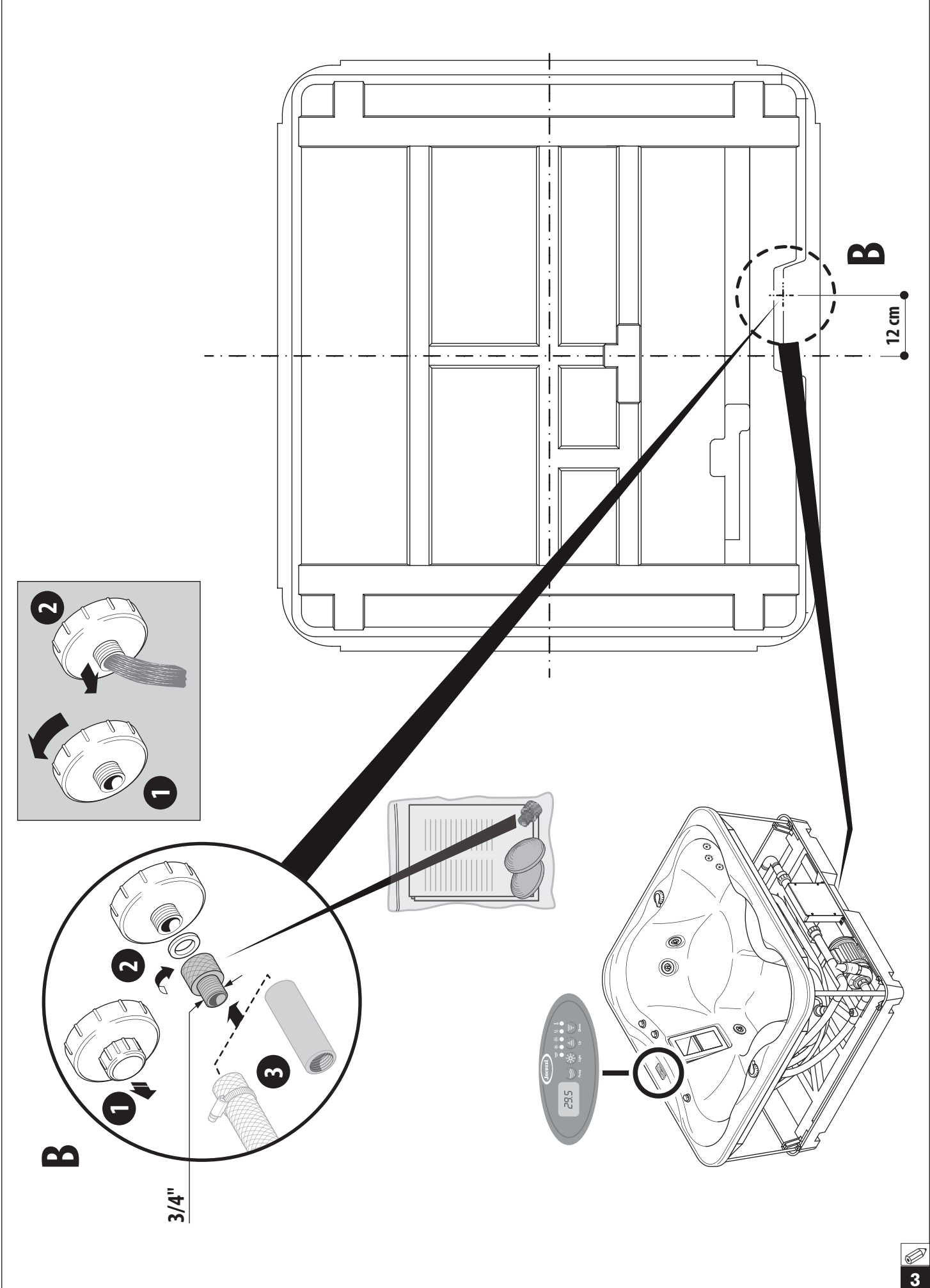

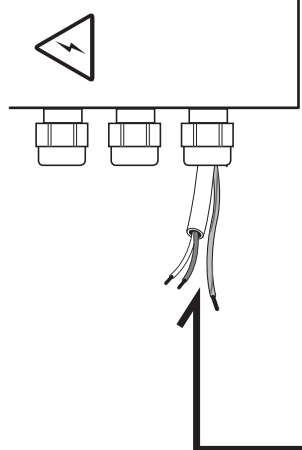

dimensionare in base alla tabella
 "Assorbimento massimo dell'impianto"
 size based on table
 "Maximum absorption of the system"
 dimensionner en se rapportant au tableau
 "Absorption maximale de l'installation"
 auf der Grundlage der Tabelle
 "maximale Aufnahme der Anlage" bemessen
 determine el tamaño según la tabla
 "Consumo máximo de la instalación"
 обеспечить соответствие таблице
 "Максимальное потребление установки"

L = 100 сммин.
 L = 100 см мин.

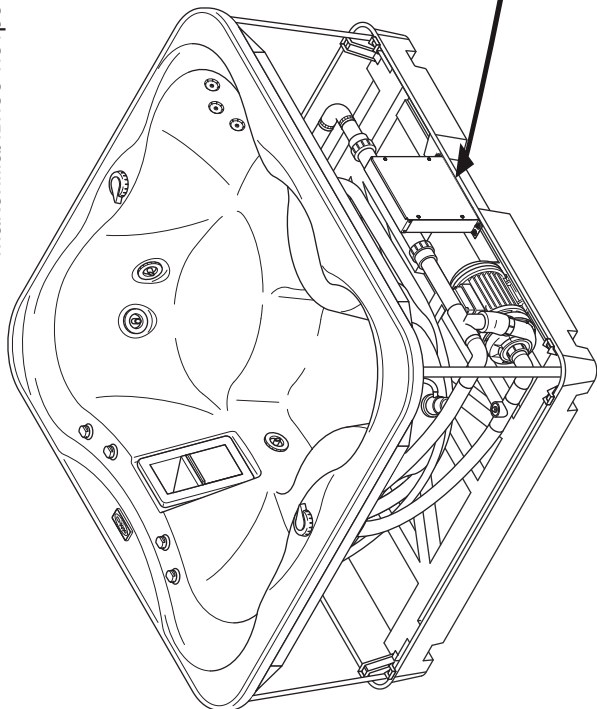
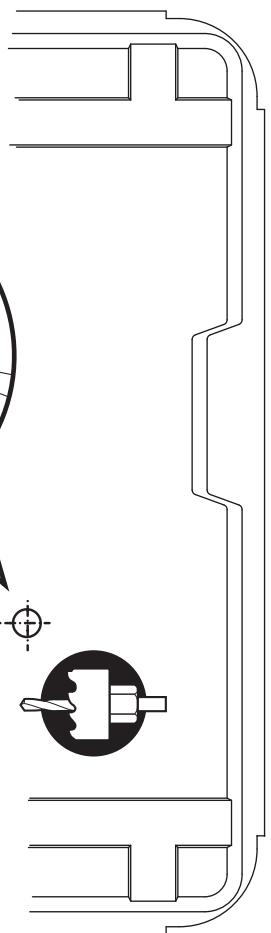
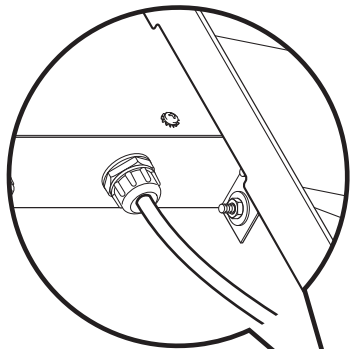
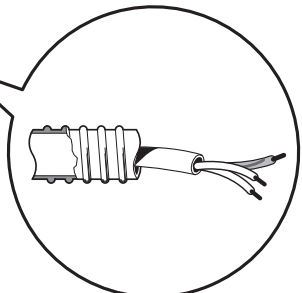
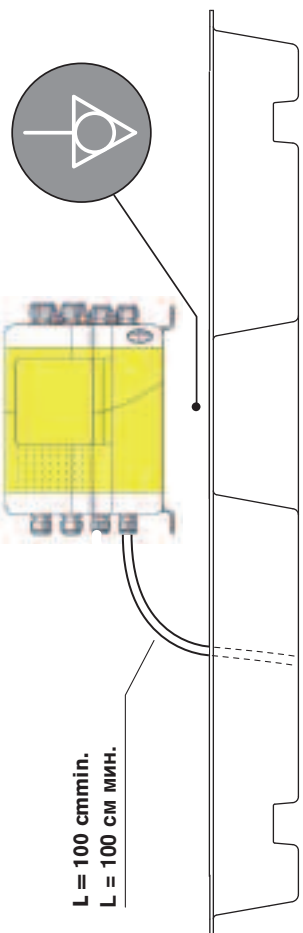

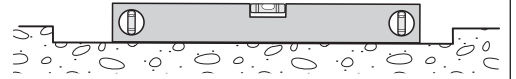
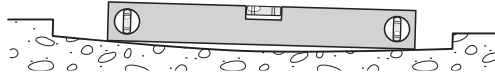

OK

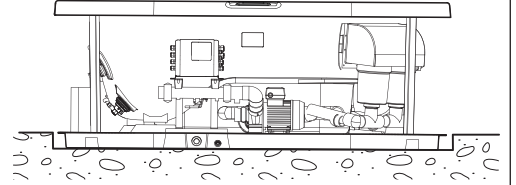
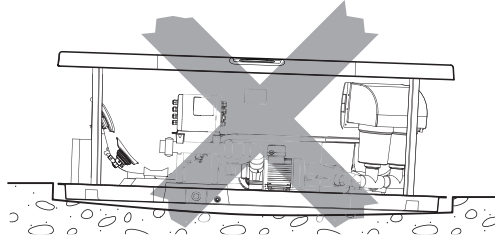

 **5**

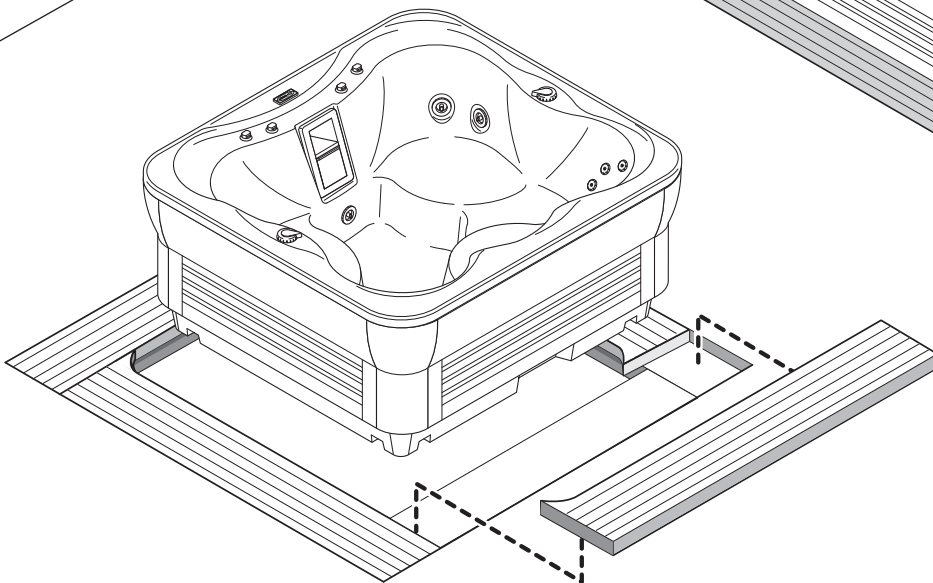
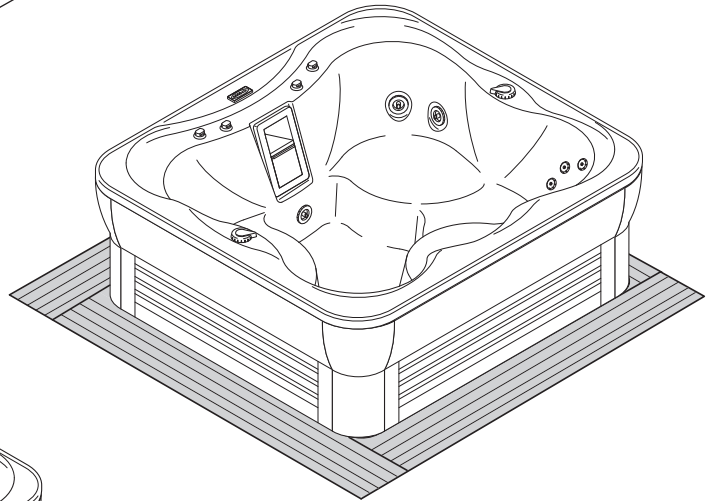
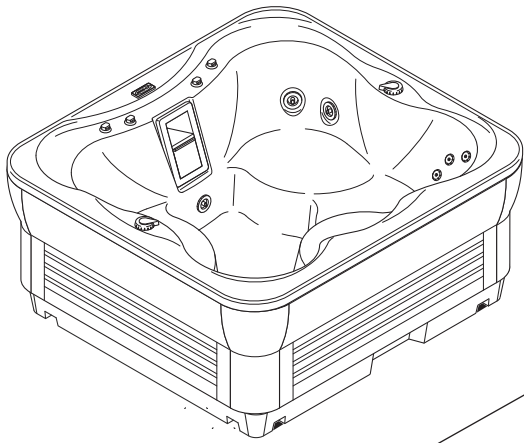

 **6**

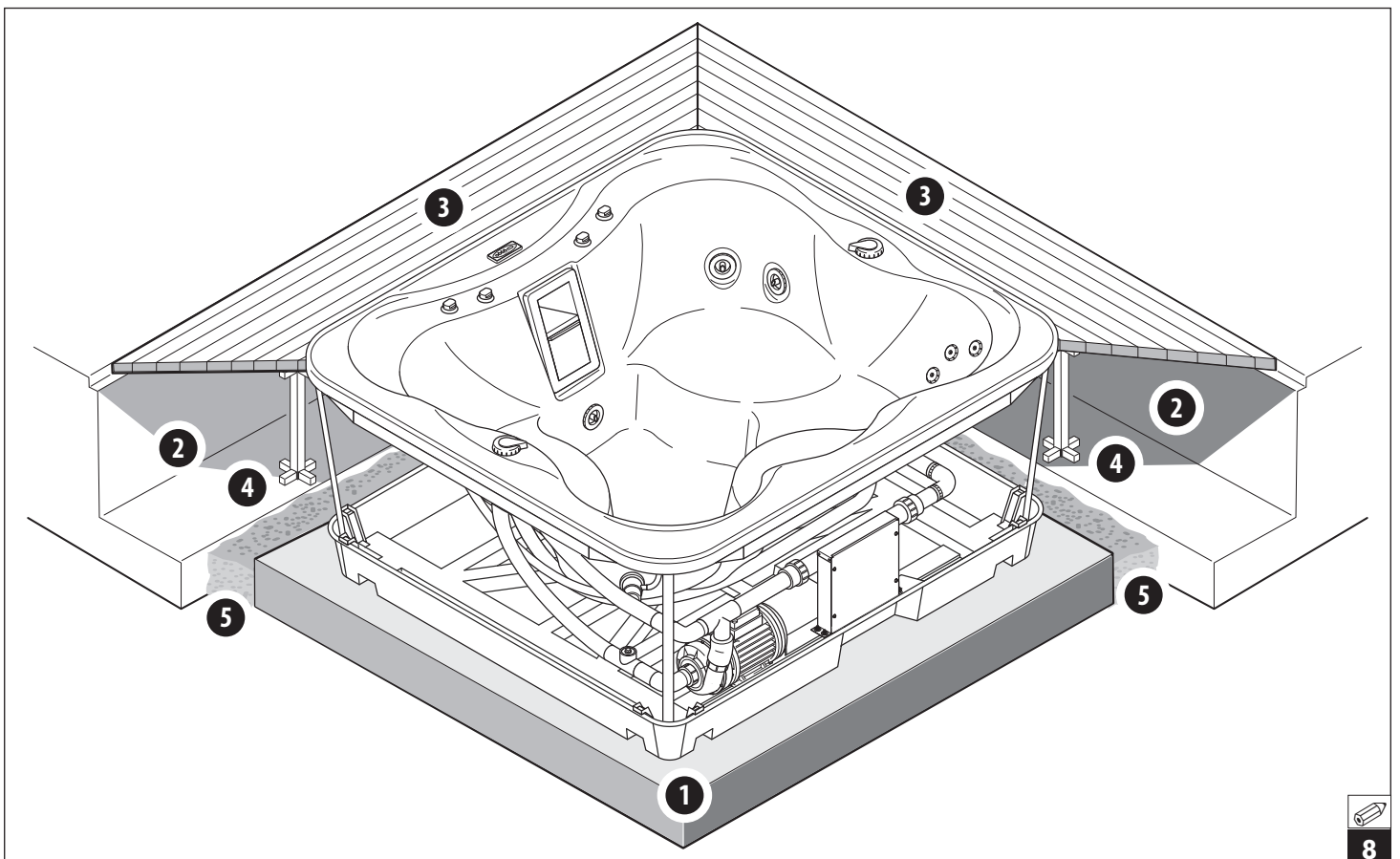
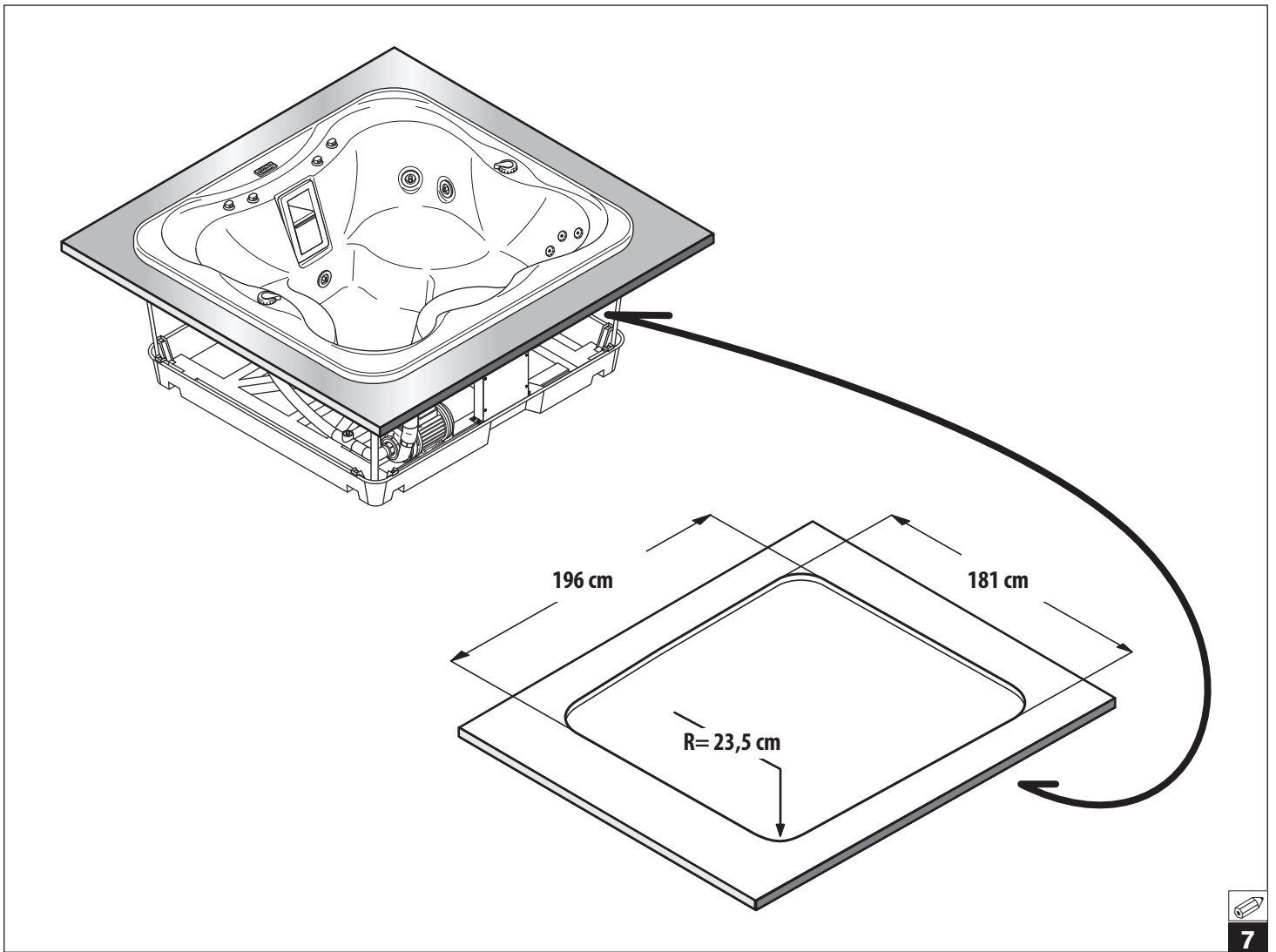

È responsabilità dell'installatore/proprietario verificare e attenersi a specifiche disposizioni locali prima dell'installazione. La Jacuzzi Europe S.p.A. non dà nessuna garanzia al riguardo e declina ogni responsabilità circa la conformità dell'installazione effettuata.

Caratteristiche tecniche

La spa mod. Oxia (🔧 1; 🔧 2) dispone di 1 pompa a due velocità da 2 Hp.

Lo skimmer contiene 1 cartuccia filtrante per assicurare la filtrazione dell'acqua; la superficie filtrante è pari a 2,3 m².

Oxia Performance: in questo caso, l'azione filtrante è assicurata da un filtro a sabbia (fornito a parte, con una pompa di ricircolo e una base di supporto, vedi il rispettivo manuale d'installazione).

Assorbimento massimo dell'impianto

Alimentazione (x)		Consumo tot. riscaldatore elettrico + idromassaggio		Spa-Pak (optional)	
Volt	Hertz	Ampere	kW	Ampere	kW
220-240	~50/60	16 (k)	3,5 (j)	2,5 (k)	0,5 (l)

(k): a 230 V
(x): vedi cap. "predisposizioni elettriche"
(j): potenza assorbita max.

Pesi

peso netto	volume medio di utilizzo	volume d'acqua MAX	peso max totale
kg	litri	litri	kg
~ 260	~ 880	~ 1100	~ 1360

area d'appoggio	carico concentrato sull'area d'appoggio
m ²	kg/m ²
~ 2,67	~ 510

L'impianto elettrico che alimenta la spa deve essere **tassativamente** dimensionato per il massimo consumo (come indicato nella tabella).

Sicurezza d'uso

■ L'impianto, se installato da personale qualificato rispettando le disposizioni riportate nella parte seconda del manuale allegato, non presenta rischi per l'utente. La sicurezza, però, è anche legata ad un uso adeguato, secondo quanto previsto nella parte prima, mentre l'utente deve demandare a personale qualificato le operazioni descritte nella parte seconda.

■ È importante assicurarsi che il personale incaricato dell'installazione o della gestione dell'impianto sia qualificato in relazione alle disposizioni di legge in vigore nel Paese in cui viene effettuata l'installazione.

■ Per eventuali manutenzioni straordinarie e/o riparazioni si raccomanda di rivolgersi a Centri Autorizzati e di usare solo ricambi originali.

Predisposizione per l'installazione

■ Oxia è dotata di scarico, predisposto come in 🔧 1, **part.1**; 🔧 3, **part. B**.

A cura del Cliente deve essere predisposto un pozzetto di scarico, di adeguate dimensioni ed ispezionabile per l'eventuale pulizia.

■ **Oxia Performance:** si deve anche prevedere il collegamento allo scarico per i periodici controlavaggi e l'eventuale svuotamento del filtro a sabbia montato sullo spa-pak, nonché il collegamento idraulico ed elettrico tra lo spa-pak e la spa (vedi il rispettivo manuale d'installazione).



ATTENZIONE: Prima di predisporre il pozzetto di scarico consultare le autorità locali per le norme che regolano lo scarico di acqua trattata chimicamente.

■ Per gli svuotamenti periodici della spa si può collegare un tubo allo scarico, togliendo prima il tappo di chiusura e avvitando il raccordo con guarnizione (forniti, 🔧 3, **part. B**).

NOTA: Per aprire la valvola si deve ruotare la ghiera in senso antiorario e tirarla; nel caso quindi si decida di collegare in modo fisso la spa al pozzetto di scarico, è consigliabile installare una valvola a valle, by-passando la valvola montata in fabbrica.

■ In base alla tipologia d'installazione scelta verrà quindi posizionato il pozzetto di scarico.

Oxia/Oxia Performance può essere installata in diversi modi:

- **appoggiata** sul pavimento o su una base predisposta specificatamente (🔧 5).

- **a semi-incasso**, in modo che solo la base della spa risulti incassata e restino quindi liberi i pannelli di copertura laterali (🔧 6). In questo caso, è opportuno predisporre delle pedane rimuovibili (in compensato marino, ecc.) che, oltre a completare esteticamente l'installazione, permettono di rimuovere i pannelli in modo più agevole. Le misure dell'incasso a pavimento si ricavano da quelle della base della spa (🔧 1).

- **ad incasso**, con il bordo vasca a filo pavimento (🔧 7 e 8). In questo caso, si dovrà realizzare una base di supporto sotto il fondo della vasca (in calcestruzzo, putrelle d'acciaio, **part.1**). Deve essere assicurata l'accessibilità alle tubazioni e a tutti gli organi elettromeccanici presenti sotto la vasca, per esempio ricavando un corridoio attorno al perimetro esterno, sufficientemente ampio (circa 80 cm) per effettuare tutti i collegamenti elettrici ed idraulici e per eventuali interventi di manutenzione (**part.2**). Detto corridoio potrà essere chiuso con delle pedane rimuovibili (**part.3**), sorrette da opportuni sostegni (**part.4**). Deve essere inoltre previsto il drenaggio di eventuali ristagni d'acqua (**part.5**).



Un'esposizione prolungata al sole potrebbe danneggiare il materiale di cui è costituito il guscio della spa, data la sua capacità di assorbire il calore (i colori scuri in particolare). Quando non è in uso, non lasciare la spa esposta al sole senza un'adeguata protezione (copertura termica, gazebo, ecc.).

Gli eventuali danni derivanti dalla non osservanza delle presenti avvertenze non sono coperti dalla garanzia.

■ In ogni caso si dovrà realizzare una base di supporto adeguata al carico della spa mod. Oxia tenendo conto della tabella "Pesi" su riportata.

■ **Oxia Performance:** il gruppo filtrante (spa-pak) può essere collocato in qualsiasi posizione, ma la distanza massima dalla

minipiscina non deve essere superiore ai 4 m. Se l'installazione viene fatta all'esterno (in zone molto fredde) si raccomanda di prevedere delle valvole che consentano di drenare totalmente le tubazioni che collegheranno la spa con lo spa-pak.

Qualora necessario, lo spa-pak può essere installato su un piano ribassato (rispetto alla spa) con un dislivello massimo di 1 m; dislivelli maggiori possono ridurre la portata della pompa di filtrazione.

Lo spa-pak deve essere installato in modo che non sia accessibile alle persone senza l'uso di chiavi, o utensili, e protetto dall'acqua e dalle intemperie (deve essere inoltre garantita un'adeguata areazione).

■ Per il riempimento della spa ci si può servire del tubo usato per innaffiare il giardino.



Qualora si decida, per i riempimenti periodici, di collegare il circuito idraulico della spa alla rete idrica cittadina che fornisce acqua potabile, detto collegamento deve essere effettuato nel rispetto della norma EN1717, adottando le modalità di protezione anti-inquinamento "AA", "AB" o "AD". Per eventuali chiarimenti, si consiglia di rivolgersi alla propria Azienda di fornitura idrica e/o al proprio idraulico.

■ In caso di installazione all'interno, occorre tener presente che l'evaporazione dell'acqua della spa (soprattutto con temperature elevate) può generare livelli di umidità molto alti. La ventilazione naturale o forzata contribuisce a mantenere il comfort personale e a ridurre i danni all'immobile causati dall'umidità.

La Jacuzzi Europe declina ogni responsabilità per eventuali danni derivanti dall'eccessiva umidità o dalle tracimazioni d'acqua. Consultare uno specialista per l'installazione all'interno.

■ Per quanto concerne l'adeguatezza dell'impianto elettrico e dei collegamenti, bisogna riferirsi alla seconda parte del manuale d'installazione e uso & manutenzione (vedi capitolo "SICUREZZA ELETTRICA").

Predisposizioni elettriche

■ L'allacciamento elettrico può essere effettuato nei seguenti modi:

- linea monofase (220-240V 1~)

- linea trifase composta da due conduttori di fase + conduttore di neutro (380-415V 2N~)

■ **La tensione nominale di alimentazione dell'apparecchiatura è sempre, in ogni caso, di 220-240V.**

■ **L'apparecchiatura può essere installata anche nei Paesi in cui il valore di tensione 220-240V viene fornito da un sistema bifase; per l'allacciamento, fare riferimento al manuale d'installazione.**

■ In ogni caso, l'installatore dovrà utilizzare dei cavi di sezione adeguata (**220-240 V 1N~: min. 4 mm²; 380/415 V 2N~: min. 2,5 mm²**) protetti opportunamente, aventi caratteristiche non inferiori al tipo H 05 VV-F.

■ **Oxia Performance:** predisporre un cavo per il collegamento elettrico della pompa dello spa-pak alla cassetta della minipiscina.

NOTA: Le sezioni dei conduttori dovranno comunque tener conto non solo dell'assorbimento dell'impianto, ma anche del percorso dei cavi e delle distanze, dei sistemi di protezione scelti e delle norme specifiche per gli impianti elettrici a posa fissa vigenti nel Paese in cui viene installata la spa.

La morsettiera della cassetta elettrica è predisposta per accettare cavi con sezioni fino a 6 mm².

■ Per garantire il grado di protezione contro i getti d'acqua previsto dalle norme e per facilitare il collegamento con la rete elettrica, sulla cassetta elettrica è stato montato un pressacavo M25 x 1,5 mm.

■ L'installatore dovrà rispettare le suddette prescrizioni, **nonché utilizzare raccordi stagni nei punti di giunzione e dovrà garantire il rispetto delle norme specifiche per l'impiantistica vigenti nel Paese in cui viene installata la spa.**

È obbligatorio il rispetto di questa prescrizione: qualsiasi altra procedura è vietata.

Sicurezza elettrica

Oxia/Oxia Performance è un'apparecchiatura sicura, costruita nel rispetto delle norme **EN 60335.2.60, EN 61000, EN 55014** e collaudata durante la produzione, per garantire la sicurezza dell'utente.

■ L'installazione deve essere eseguita da personale qualificato, che deve garantire il rispetto delle disposizioni nazionali vigenti, nonché essere abilitato ad effettuare l'installazione.



È responsabilità dell'installatore la scelta dei materiali in relazione all'uso, l'esecuzione corretta dei lavori, la verifica dello stato dell'impianto a cui si allaccia l'apparecchio e l'idoneità dello stesso a garantire la sicurezza d'uso, relativa agli interventi di manutenzione ed ispezionabilità dell'impianto.

■ Le spa sono apparecchi di classe "I" e pertanto devono essere collegate in modo permanente, **senza giunzioni intermedie**, alla rete elettrica ed all'impianto di protezione (impianto di terra).



L'impianto elettrico dell'immobile deve essere provvisto di interruttore differenziale da 0,03 A e di un circuito di protezione (terra) efficiente.

Verificare il buon funzionamento dell'interruttore differenziale premendo il pulsante di prova (TEST), che deve scattare.



Le parti contenenti dei componenti elettrici, ad eccezione dei dispositivi di comando remoto, devono essere posizionati o fissati in modo che non possano cadere dentro la minipiscina.

Componenti e apparecchiature sotto tensione non devono essere accessibili a chi è immerso nella minipiscina.

■ Per l'allacciamento alla rete elettrica s'impone l'installazione di un interruttore onnipolare di sezionamento (🔧 4), da collocare in una zona che rispetti le prescrizioni di sicurezza e comunque non raggiungibile dagli utenti che stanno usando la spa.

È obbligatorio il rispetto di questa prescrizione: qualsiasi altra procedura è vietata.

■ I dispositivi di disconnessione devono essere previsti nella rete di alimentazione in conformità alle regole d'installazione.

■ L'installazione di dispositivi elettrici ed apparecchi (prese, interruttori, ecc.) nelle vicinanze della spa deve essere conforme alle disposizioni di legge e norme del Paese in cui viene installata la spa.

■ Ai fini del collegamento equipotenziale previsto dalle specifiche norme nazionali, l'installatore dovrà usare il morsetto predisposto (norme **EN 60335.2.60**) sulla cassetta elettrica (🔧 4), e contraddistinto dal simbolo ▽.

In particolare, dovrà essere realizzata l'equipotenzialità di tutte le masse metalliche circostanti la minipiscina, ad esempio tubazioni idriche, del gas, eventuali pedane metalliche perimetrali, ecc.

■ L'apparecchiatura è provvista di sistema d'illuminazione a led conforme alle norme **EN 62471:2009**.



ATTENZIONE! Scollegare l'apparecchiatura dalla linea di alimentazione elettrica prima di effettuare qualsiasi intervento di manutenzione.



It is the responsibility of the installer/owner to ascertain compliance with specific local regulations prior to installation.

Jacuzzi Europe S.p.A. gives no guarantee in this respect and refuses all responsibility regarding compliance of the installation carried out.

Technical Features

The Oxia model spa (🔧 1; 🔧 2) is provided with one 2-speed 2Hp pump.

The skimmer contains 1 filtering cartridge to ensure water filtering. The filtering surface is 2.3 m².

Oxia Performance: in this case, the filtering action is provided by a sand filter (provided separately, with a circulation pump and a support base, see the corresponding installation manual).

Maximum absorption of the system

Power supply (x)		Total consumption of electrical heater plus filtering		Spa-Pak (optional)	
Voltage	Hertz	Ampere	kW	Ampere	kW
220-240~	50/60	16 ^(k)	3,5 ^(j)	2,5 ^(k)	0,5 ^(j)

(k): 230V

(x): see "Electrical connections pre-arrangement"

(j): absorbed power

The electrical system that powers the spa must **absolutely** be sized for maximum consumption (*as shown in the table*).

Weights

Net weight	average fill	maximum water volume	max. total weight
kg	litres	litres	kg
~ 260	~ 880	~ 1100	~ 1360

resting surface	concentrated load on resting surface
m ²	kg/m ²
~ 2,67	~ 510

Safety of use

■ The system, if installed by qualified personnel in compliance with the provisions stated in part two of the enclosed manual, presents no risks for the user. Safety, however, is also related to correct use, according to the provisions in part one, while the user must assign the operations described in part two to qualified personnel.

■ It is important to check that personnel in charge of installation and running the system are qualified in compliance with the law provisions in force in the Country where installation is carried out.

■ For any extra maintenance and/or repairs, we recommend that you contact an Authorized Service Centre and use only original spare parts.

Preparations for installation

■ Oxia is provided with a drain, prepared as in 🔧 1, (detail 1); 🔧 3, (detail B).

The Customer must make provisions for a ground drainage point of suitable dimensions, which can be inspected for any cleaning.

■ **Oxia Performance:** connection must also be provided to the drain for periodic backwash and possible emptying of the sand filter installed on the spa-pak, as well as electrical and plumbing connection between the spa-pak and the spa (see the corresponding installation manual).

CAUTION! Before preparing the ground drainage point, consult the local authority for the regulations that control the drainage of chemically treated water.

■ For periodic emptying of the spa a hose can be connected to the drain, then remove the closure cover at the base and screw on the provided hose coupler provided (🔧 3, detail B).

N.B. To open the valve, you must turn the ring nut anticlockwise and pull it, therefore if you decide to connect the spa permanently to the ground drainage point, we recommend you install a valve below, bypassing the valve installed in the factory.

■ The ground drainage point must then be put into position according to the type of installation chosen.

Oxia/Oxia Performance can be installed in different ways:

- **Free standing** on the floor or on a specifically prepared base (🔩5).
- **Semi-built in**, so that only the base of the spa is built-in, therefore the side cover panels remain free (🔩6). In this case, it is necessary to prepare some removable under-frames (in marine plywood, etc.) that, besides aesthetically completing installation, allow the panels to be removed more easily. Measurements for insertion into the floor can be taken from the base measurements of the spa (🔩1).
- **Built in**, with the tub rim at floor level (🔩7 and 8). In this case, a base support must be made under the bottom of the tub (in concrete and steel beams, (detail 1). Access to the hosing must be ensured, and to all other electromechanical parts that are under the tub. For example, by making a passage along the outer perimeter, which is wide enough (about 80 cm) to carry out all electrical and hydraulic connections and any maintenance operations (detail 2). This passage can be closed using removable under-frames (detail 3), with suitable supports (detail 4). Drainage for any water stagnation must also be provided (detail 5).

Prolonged sun exposure could damage the material of which is made the spa shell, due to its capacity to absorb heat (dark colours in particular). Don't leave the spa to sun exposure without adequate protection when not in use (cover thermal, gazebo, etc.). Any damage arising by not following these warnings are not covered by the guarantee.

■ In any case, a base support must be made that is suitable to hold the weight of the Oxia model spa, referring to the "Weights" table provided.

■ **Oxia Performance:** the filtering assembly (spa-pak) can be located anywhere, but not more than 4 m from the mini-pool. If installation is outdoors (in very cold areas), it is recommended to provide valves that allow for complete drainage of the pipes that connect the spa to the spa-pak.

If necessary, the spa-pak can be installed on a lowered surface (with respect to the spa) with a maximum height difference of 1m.

Greater height differences may reduce the flow rate of the filtering pump.

The spa-pak must be installed so that it cannot be accessed by individuals without using keys, and protected from water and inclement weather.

■ You can use a garden hose to fill the spa.

For periodic filling, if you decide to connect the spa hydraulic circuit to the main water system that supplies drinking water, this connection must be carried out in compliance with the EN1717 regulation, using "AA", "AB" or "AD" anti-pollution protection procedures. For further information, we recommend you contact your water supply company and/or your plumber.

■ In the case of indoor installation, you must remember that water evaporation from the spa (especially where high temperatures are involved) can cause very high levels of humidity. Natural or forced

ventilation helps to maintain personal comfort and reduce damage to the building due to humidity.

Jacuzzi Europe denies all responsibility for any damage caused by excessive humidity or by overflowing water. Consult a specialist for indoor installation.

■ Concerning the suitability of the electrical system and of the connections, refer to the second part of the manual for installation, use and maintenance (see the chapter on ELECTRICAL SAFETY).

Electrical connections pre-arrangement

■ The electrical connection can be made as follows:

- single-phase line (220-240V 1~)
- three-phase line consisting of two phase conductors + neutral conductor (380-415V 2N~)

■ **The rated power supply voltage of the equipment is always 220-240V.**

■ **The equipment can also be installed in Countries where the 220-240V voltage is supplied by a two-phase system. For the connection please refer to the instruction manual.**

■ The installer must in any case use properly protected cables with a suitable cross-section (**220-240 V 1N~: min. 4 mm² ; 380/415 V 2N~: min. 2,5 mm²**), with characteristics not inferior to type H 05 VV-F.

■ **Oxia Performance:** provide a cable for connection of the pump of the spa-pak to the box of the mini-pool.

N.B. The lead sections must take account not only the system's absorption but also the cable path and the distances, the chosen protection systems and the specific regulations for fixed electrical systems in force in the country where the spa is installed. The electrical box terminal board is designed for cables with sections up to 6 mm².

■ To ensure the degree of protection against splashes of water as required by standards, and to make connection to the electrical mains easier, the electrical box is equipped with a cable clamp M25 x 1.5mm.

■ The installer must comply with the above requirements, **use waterproof fittings at the joints and guarantee compliance with the specific plant engineering regulations in force in the country where the spa is installed.**

It is mandatory to comply with this instruction. Any other procedure is prohibited.

Electrical safety

Oxia/Oxia Performance is a safe appliance, manufactured according to **EN 60335.2.60, EN 61000, EN 55014** regulations and tested during production to guarantee user safety.

■ Installation must be carried out by qualified and authorized personnel, in compliance with the national provisions in force.

⚠ It is the responsibility of the installer to choose the materials in relation to their use, to carry the work out correctly, to check the condition of the system to which the appliance is to be connected and its suitability, and to guarantee safety when in use, for maintenance operations and system inspection.

■ spa products are Class "I" appliances and so they must be fastened securely, **without intermediate joins**, to the electric mains and to the protection system (earth system).

⚠ The electric system of the building must be provided with a 0.03A differential switch and an efficient protection circuit (earth).

Check that the differential switch is working correctly by pressing the test button (TEST), which must click.

⚠ Parts incorporating electrical components, except remote control devices, must be located or fixed so that they cannot fall into the spa.

Live components and equipment must be out of reach of individuals in the spa.

■ For electrical connections, the installation of a multiple-pole section switch is compulsory (🔧 4), which must be positioned in a place that complies with safety regulations and, in any case, which cannot be reached by those using the spa.

It is mandatory to comply with this instruction. Any other procedure is prohibited.

■ The disconnection devices must be installed in the power supply network according to the installation instructions.

■ The installation of electrical devices and appliances (sockets, switches, etc.) near the spa must conform to the regulations and the norms in force in the country where the spa is installed.

■ For equipotential connection in compliance with specific national regulations, the installer must use the provided terminal (**EN 60335.2.60** standard) on the electric wiring box (🔧 4), marked by the symbol ⚡. In particular, equipotential connection must be carried out for all metal parts surrounding the mini-pool, for example, the water and gas pipes and any surrounding metal under-frames etc.

■ The appliance comes equipped with an LED lighting system, in compliance with Regulation **EN 62471:2009**.

⚠ CAUTION! Before carrying out any maintenance operation, disconnect the appliance from the power supply line.

Il incombe à l'installateur ou au propriétaire de s'assurer de la conformité du lieu d'installation aux dispositions locales en vigueur avant de procéder à cette dernière.

La Jacuzzi Europe S.p.A. ne fournit aucune garantie à cet égard et décline toute responsabilité quant à la conformité de l'installation effectuée.

Caractéristiques techniques

La mini-piscine spa mod. Oxia (🔧 1 ; 🔧 2) dispose d'une pompe à deux vitesses de 2 Hp.

Le skimmer contient une cartouche filtrante assurant un filtrage optimal de l'eau (la surface filtrante est de 2,3 m²).

Oxia Performance : dans ce cas, l'action filtrante est garantie par un filtre à sable (fourni à part, avec une pompe de recyclage et une base de support, voir le manuel d'installation correspondant).

Consommation maximum de l'installation

Alimentation (x)		Consom. tot. disp. chauff. élect. + hydromassage		Spa-Pak (en option)		(k): a 230 V
Volt	Hertz	Ampères	kW	Ampères	kW	(x): voir "Opérations préalables au branchement électrique"
220-240~	50/60	16 ^(k)	3,5 ^(j)	2,5 ^(k)	0,5 ^(j)	(j): puissance absorbée max.

Le réseau électrique qui alimente le spa doit **impérativement** être dimensionné pour une consommation maximale (*tel qu'indiqué dans le tableau*).

Poids

poids sans emballage	volume moyen d'utilisation	volume d'eau maximal	poids max. total
kg	litres	litres	kg
~ 260	~ 880	~ 1100	~ 1360

surface d'appui	charge concentrée sur la surface d'appui
m ²	kg/m ²
~ 2,67	~ 510

Sécurité d'utilisation

■ A condition d'être installé par un personnel qualifié dans le respect des dispositions figurant dans la seconde partie du manuel, l'appareil n'expose l'utilisateur à aucun risque. La sécurité dépend néanmoins du respect des instructions d'utilisation figurant dans la première partie. Pour les opérations décrites dans la seconde partie l'utilisateur doit s'adresser à un technicien qualifié.

■ Il est important de s'assurer des compétences du personnel chargé de l'installation ou du contrôle de l'installation conformément aux dispositions des normes en vigueur dans le pays d'installation.

■ Pour les éventuelles interventions d'entretien exceptionnelles et/ou les réparations, s'adresser à un Centre d'assistance agréé et veiller à ce que soient exclusivement utilisées des pièces détachées d'origine.

Préparation pour l'installation

■ Oxia est dotée d'une évacuation (voir 🔧 1, détail 1 ; 🔧 3, détail B). Il incombe au client de veiller à l'installation d'un collecteur d'évacuation de dimensions suffisantes et disposant d'un regard permettant de procéder le cas échéant à son nettoyage.

■ **Oxia Performance** : il faut aussi prévoir le raccordement à l'évacuation pour les périodiques contre-lavages et l'éventuel vidage du filtre à sable monté sur le spa-pak, ainsi que le raccordement hydraulique et électrique entre le spa-pak et la spa (voir le manuel d'installation correspondant).

⚠ ATTENTION : avant de procéder à l'installation du collecteur d'évacuation, s'informer auprès des autorités locales pour ce qui touche aux normes d'évacuation des eaux traitées chimiquement.



■ Pour les vidages périodiques de la mini-piscinespa il est possible de raccorder un tuyau à l'évacuation en retirant préalablement le bouchon de fermeture et en vissant le raccord avec garniture (fournie,  **3**, **détail. B**).

NOTE : Pour ouvrir la vanne, il est nécessaire de tourner la bague dans le sens contraire des aiguilles d'une montre et de la tirer ; le cas échéant, pour raccorder de manière fixe la mini-piscine spa à l'évacuation, il est recommandé d'installer une vanne en aval, en by-passant la vanne montée en usine.

■ La position du collecteur d'évacuation est en fonction du type d'installation choisie.

Oxia/Oxia Performance prévoit différents types d'installation :

- **en appui au sol** ou sur une base prévue à cet effet ( **5**).

- **semi-encastree** : cette installation prévoit que seule la base de la mini-piscine spa soit encastree et non les panneaux de couverture latéraux ( **6**). Dans ce cas, il est recommandé d'installer des plates-formes amovibles (en contreplaqué marin ou autre) qui, outre permettre de compléter esthétiquement l'installation, permettent de retirer les panneaux plus facilement. Les cotes d'encastrement au sol doivent être calculées à partir de celles de la base de la mini-piscine spa ( **1**).

- **encastree, avec le bord de la vasque au ras du sol** ( **7** et **8**). Dans ce cas, il est nécessaire de réaliser une base de soutien sous le fond de la vasque, en ciment ou constituée de montants d'acier (**détail 1**). Il est nécessaire de garantir l'accès aux tuyaux et à tous les composants électromagnétiques présents sous la vasque, par exemple en prévoyant une canalisation tout autour du périmètre externe suffisamment large (environ 80 cm) pour permettre les opérations de branchement électrique et hydraulique ainsi que les éventuelles interventions d'entretien (**détail 2**). Cette canalisation doit être fermée par l'intermédiaire de panneaux amovibles (**détail 3**), supportés par des soutiens prévus à cet effet (**détail 4**). Il est également nécessaire de prévoir un dispositif de drainage des eaux stagnantes (**détail 5**).

⚠ Une exposition prolongée au soleil pourrait endommager le matériau dont est constitué la coque du spa, étant donné sa capacité d'absorber la chaleur (les couleurs foncées en particulier). Si non utilisé, ne pas laisser le spa exposé au soleil sans protection adéquate (couverture thermique, tonnelle, etc.). Les éventuels dommages dérivant de la non observation des présentes recommandations ne seront pas couverts par la garantie.

■ Dans tous les cas, il est nécessaire de réaliser une base de soutien en mesure de supporter la charge au sol exercée par la mini-piscine spa mod. Oxia, en tenant compte du tableau "Poids" (voir plus haut).

■ **Oxia Performance** : le groupe filtrant (spa-pak) peut être installé n'importe où, mais la distance maximale de la mini-piscine ne doit pas être supérieure à 4m. Si l'installation est faite à

l'extérieur (dans des zones très froides), il est recommandé de prévoir des vannes qui permettent de drainer totalement les tuyaux qui raccorderont la spa au spa-pak.

Si nécessaire, le spa-pak peut être installé sur un plan rabaisé (par rapport à la spa) avec un dénivellement maximal de 1 m ; les dénivellements supérieurs risquent de réduire le débit de la pompe de filtrage.

Le spa-pak doit être installé de manière à ne pas être accessible aux personnes non munies de clé, ou ustensiles, et à se trouver à l'abri de l'eau et des intempéries (une adéquate aération doit en outre être garantie).

■ Pour le remplissage de la mini-piscine spa il est possible d'utiliser un tuyau d'arrosage.

⚠ Dans le cas où, pour les remplissages périodiques, le circuit hydraulique de la mini-piscine spa serait raccordé au réseau d'alimentation d'eau potable, ce raccordement doit être réalisé dans le respect de la norme EN1717, en adoptant la modalité anti-pollution "AA", "AB" o "AD". Pour tout éventuel éclaircissement, il est recommandé de s'adresser au fournisseur d'eau et/ou à son propre plombier.

■ En cas d'installation interne, il est nécessaire de tenir compte du fait que l'évaporation d'eau de la mini-piscine spa (en particulier à température élevée) peut entraîner une forte augmentation du degré d'humidité. La ventilation naturelle ou forcée contribue en ce cas à maintenir le niveau de confort et permet de prévenir la dégradation de l'habitation provoquée par l'humidité.

Jacuzzi Europe décline toute responsabilité en cas de dommages provoqués par une humidité excessive, voire par des fuites ou des débordements d'eau. Pour l'installation interne, faire appel à un technicien qualifié.

■ Pour ce qui concerne la conformité de l'installation électrique et des branchements, faire référence à la seconde partie du manuel d'installation, d'utilisation et d'entretien (voir chapitre "SÉCURITÉ ÉLECTRIQUE").

Opérations préalables au branchement électrique

■ Le branchement électrique peut être effectué comme suit:

- ligne monophasée (220-240V 1~)

- ligne triphasée composée de deux conducteurs de phase + un conducteur de neutre (380-415V 2N~)

■ **La tension nominale d'alimentation de l'appareil est toujours et dans tous les cas de 220-240V.**

■ **L'appareil peut également être installé dans les pays où la valeur de tension 220-240V est fourni par un système biphasé ; pour le branchement, se référer au manuel d'installation.**

■ L'installateur doit veiller dans tous les cas à utiliser des câbles de section adéquate (**220-240 V 1N~: min. 4 mm² ; 380/415 V 2N~: min. 2,5 mm²**) et opportunément protégés, dont les ca-

ractéristiques ne doivent pas être inférieures à celles du type H 05 VV-F.

■ **Oxia Performance** : prévoir un câble pour le branchement électrique de la pompe du spa-pak au boîtier de la mini-piscine.

NOTE : La section des conducteurs doit dans tous les cas tenir compte non seulement de l'absorption de l'installation, mais aussi du parcours des câbles et des distances, des systèmes de protection choisis et des normes spécifiques pour les installations électriques à pose fixe en vigueur dans le pays où est installée la mini-piscine spa.

Le bornier de la boîte électrique est prévu pour des câbles de section maximum de 6 mm².

■ Pour garantir le degré de protection contre les jets d'eau prévu par les normes et pour faciliter le branchement au secteur d'alimentation électrique, un passe-câble M25 x 1,5 mm est monté sur le boîtier électrique.

■ L'installateur devra respecter ces prescriptions **et utiliser des raccords étanches sur les points de jonction ; il devra également garantir le respect des normes spécifiques pour les installations en vigueur dans le pays où est installée la mini-piscine spa.**

Il est impératif de veiller au respect de cette prescription (aucune autre procédure n'est admise).

Sécurité électrique.

Oxia/Oxia Performance offre toutes les garanties de sécurité; elle a été réalisée dans le respect des normes **EN 60335.2.60, EN 61000 et EN 55014** et a été testée durant la production afin de garantir la sécurité de l'utilisateur.

■ L'installation doit être confiée à un personnel qualifié, agréé pour ce type d'installation et en mesure de garantir le respect des directives nationales en vigueur.



Il incombe à l'installateur de choisir les matériaux en fonction de l'utilisation prévue, de veiller à ce que les travaux soient effectués correctement, de contrôler l'état de l'installation à laquelle est raccordé l'appareil, ainsi que de s'assurer de la conformité quant à la sécurité nécessaire durant son utilisation et durant les opérations d'entretien (en veillant à cet effet à ce que l'installation puisse être contrôlée).

■ Les mini-piscines spa sont des appareils de classe "I" aussi doivent-elles être branchées de manière permanente, **sans jonctions intermédiaires**, au secteur d'alimentation électrique et à la ligne de mise à la terre.



Le secteur d'alimentation électrique de l'habitation doit être équipé d'un interrupteur différentiel de 0,03 A et d'un circuit de protection (mise à la terre) conforme. S'assurer du bon fonctionnement de l'interrupteur différentiel en appuyant sur le bouton de test (TEST), l'interrupteur différentiel doit alors se déclencher.





Les parties contenant des composants électriques, excepté les dispositifs de commande à distance, doivent être positionnées ou fixées de manière à ce qu'elles ne puissent pas tomber dans la baignoire. Tous les composants et les équipements sous tension doivent être installés hors de portée des personnes placées dans la mini-piscine.

■ Pour le branchement au secteur d'alimentation électrique, il est nécessaire d'installer un ou plusieurs interrupteurs omnipolaires de sectionnement ( **4**), dans une position garantissant le respect des standards de sécurité et non accessible durant l'utilisation de la mini-piscine spa.

Il est impératif de veiller au respect de cette prescription (aucune autre procédure n'est admise).

■ Des dispositifs de coupure doivent être installés sur le réseau d'alimentation conformément aux règles d'installation.

■ L'installation de dispositifs électriques de quelque nature que ce soit (prises, interrupteurs, etc.) à proximité de la mini-piscine spa doit respecter les normes et dispositions légales applicables dans le pays où la mini-piscine spa est installée.

■ Pour le raccordement à la ligne de mise à la terre, prévu par les normes en vigueur (normes **EN 60335.2.60**), l'installateur doit utiliser la borne prévue à cet effet sur le boîtier électrique ( **4**), et marquée du symbole .

Il est nécessaire de garantir l'équipotentialité de toutes les masses métalliques présentes autour de la mini-piscine (tuyaux d'eau, de gaz, éventuelles plates-formes métalliques, etc.).

■ L'appareil est pourvu de système d'éclairage à leds conforme aux normes **EN 62471:2009**.



ATTENTION Avant d'effectuer toute opération d'entretien, débrancher l'appareil de la ligne d'alimentation.

Der Installateur/Eigentümer hat vor der Installation die Konformität mit den lokalen Vorschriften zu überprüfen und diese zu beachten.

Jacuzzi Europe S.p.A. gibt hierfür keine Garantie und übernimmt keine Verantwortung in Bezug auf die Konformität der vorgenommenen Installation.

Technische Merkmale

Der Whirlpool spa, Mod. Oxia (🔩 1; 🔩 2) ist mit einer Pumpe mit zwei Geschwindigkeiten (2 PS) ausgestattet.

Zur Gewährleistung einer optimalen Filtration des Wassers ist der Skimmer mit einem Filtereinsatz mit einer Filtrierfläche von 2,3 m² ausgestattet.

Oxia Performance: in diesem Fall ist die filternde Aktion durch einen Sandfilter gewährleistet, (er wird separat mit einer Umwälzpumpe und einer Halterung geliefert, siehe entsprechende Installationsanleitung).

Max. Stromaufnahme der Anlage

Netzanschluss (x)		Gesamtverbrauch elektrisches Heizgerät + Wassermassage		Spa-Pak (zusätzlich)	
Volt	Hertz	Amper	kW	Amper	kW
220-240~	50/60	16 ^(k)	3,5 ^(j)	2,5 ^(k)	0,5 ^(j)

(k): bei 230 V
(x): siehe "Vorbereitung der elektrischen Anschlüsse"
(j): max. Stromaufnahme

Die elektrische Anlage für die Versorgung des Whirlpools muss **unbedingt** für den Höchstverbrauch bemessen sein (wie in der Tabelle angegeben).

Gewicht

Nettogewicht	Durchschnittlich benutztes Volumen	Maximales Wasservolumen	Max. Höchstgewicht
kg	liter	liter	kg
~ 260	~ 880	~ 1100	~ 1360

Aufstellungsbereich	Konzentriertes Gewicht im Aufstellungsbereich
m ²	kg/m ²
~ 2,67	~ 510

Betriebsicherheit

■ Zur Vermeidung von Risiken für den Benutzer darf die Anlage ausschließlich von qualifizierten Fachkräften unter Berücksichtigung der im zweiten Teil der beiliegenden Installations-, Bedienungs- und Wartungsanleitung enthaltenen Vorschriften installiert werden. Die Sicherheit des Benutzers ist aber auch von einem bestimmungsgemäßen und im ersten Teil der Installations-, Bedienungs- und Wartungsanleitung beschriebenen Gebrauch abhängig.

■ Es ist sicherzustellen, dass das mit der Installation oder der Bedienung der Anlage beauftragte Personal laut dem im Installationsland geltenden Gesetz hierfür befugt ist.

■ Eventuelle außerordentliche Wartungsarbeiten u/o Reparaturen dürfen nur von Fachkräften der autorisierten Kundendienststellen durchgeführt werden. Zudem dürfen ausschließlich Original-Ersatzteile verwendet werden.

Vor der Installation durchzuführende Arbeiten

■ Der Whirlpool, Mod. Oxia, ist mit einem Ablauf versehen, der wie in, 🔩 1, **Detail 1**; 🔩 3, dargestellt, positioniert ist. Bauseitig ist ein entsprechend dimensionierter und für dessen Reinigung leicht zugänglicher Ablaufschacht vorzusehen.

■ **Oxia Performance:** auch muss der Anschluss an den Ablauf für die regelmäßige Gegenwäsche und die eventuelle Entleerung des Sandfilters, der auf Spa-pak montiert ist, hergestellt werden, ebenso der hydraulische und elektrische Anschluss zwischen dem Spa-pak und dem spa (siehe entsprechende Installationsanleitung).

⚠️ ACHTUNG: Vor der Aushebung des Schachts sind bei den lokalen Behörden die sich auf die Aufbereitung von Wasser mit chemischen Zusätzen beziehenden Richtlinien einzusehen.

■ Für die regelmäßige Entleerung des Whirlpools spa kann ein Rohr an den Ablauf angeschlossen werden. Zuvor ist jedoch die Verschlusschraube auszusrauben und der mitgelieferte Anschluss mit Dichtung anzubringen (Zubehör, 🔩 3, **Detail B**).

ANM.: Zum Öffnen des Ventils ist die Ringmutter im Gegenuhrzeigersinn zu drehen und gegen sich zu ziehen. Soll der Whirlpool spa fest an den Ablaufschacht angeschlossen werden, empfiehlt es sich, davor ein Ventil zu installieren, um das werkseitig montierte Ventil zu umgehen.

■ Der Ablaufschacht ist je nach Art der Installation zu positionieren. Der Whirlpool, Mod. Oxia/Oxia Performance, kann auf drei verschiedene Arten installiert werden:

- **am Fußboden** oder auf einem eigens hierzu vorgesehenen Untergrund (🔩 5).

- **Halbeinbau.** Hierbei ist nur der Boden des Whirlpools spa in den Fußboden eingelassen, die seitlichen Abdeckplatten bleiben sichtbar (🔩 6). In diesem Fall sollten entfernbare Trittbretter (aus wasserabweisendem Sperrholz, usw.) angebracht werden, die nicht nur das ästhetische Erscheinungsbild des Whirlpools aufwerten, sondern auch dazu dienen, dass die seitlichen Abdeckplatten leichter entfernt werden können. Die Maße für den Einbau im Fußboden entsprechen den Maßen des Bodens des Whirlpools spa (🔩 1).

- **Volleinbau.** Hierbei ist der Whirlpool bis zum Rand in den Fußboden eingelassen (🔩 7 und 8). In diesem Fall ist unter dem Boden des Whirlpools ein Untergrund aus Beton und Stahlträgern vorzusehen (**Detail 1**). Es ist sicherzustellen, dass alle unter dem Whirlpool installierten Rohrleitungen und elektromechanischen Komponenten zugänglich sind, indem zum Beispiel ein ausreichend dimensionierter Kanal (ca. 80 cm) um den Whirlpool angelegt wird, damit alle elektrischen und hydraulischen Anschlüsse vorgenommen und sämtliche Wartungsarbeiten durchgeführt werden können (**Detail 2**). Dieser Kanal kann durch entfernbare Trittbretter abgedeckt werden (**Detail 3**), die ihrerseits auf entsprechenden Abstützungen lagern (**Detail 4**). Ferner ist ein System für das Ableiten von sich eventuell stauendem Wasser vorzusehen (**Detail 5**).

 **Eine längere intensive Sonneneinstrahlung kann das Material der Whirlpoolschale schädigen, da es wärmeabsorbierend ist (besonders die dunklen Farben). Wenn er nicht benutzt wird, den Whirlpool nicht der Sonne aussetzen, es muss immer eine geeignete Abdeckung vorhanden sein (Wärmeschutzabdeckung, Pavillon, usw.). Schäden, die durch das Nichtbeachten dieser Hinweise entstehen, fallen nicht unter die Garantie.**

■ In jedem Fall ist ein Untergrund zu errichten, der dem Gewicht des Whirlpools spa, Mod. Oxia, standhält, wobei die Angaben in der Tabelle "Gewicht" zu berücksichtigen sind.

■ **Oxia Performance:** die Filtergruppe (Spa-pak) kann an jeder beliebigen Stelle untergebracht werden, nur darf eine Entfernung vom max. 4 m vom Whirlpool nicht überschritten werden. Erfolgt die Aufstellung im Freien (in sehr kalten Gegenden), empfiehlt es sich Ventile vorzusehen, mit denen die Rohrleitungen, die den spa mit dem Spa-pak verbinden, vollkommen trocken gelegt werden.

Falls erforderlich kann der Spa-pak auf einer niedrigeren Ebene (als der spa) mit einem maximalen Höhenunterschied von 1 m, installiert werden; größere Höhenunterschiede können die Leistung der Filterpumpe herabsetzen.

Der Spa-pak muss so installiert werden, dass er für Personen ohne Schlüssel oder Werkzeuge nicht zugänglich ist, außerdem muss er vor Wasser und Witterungseinflüssen geschützt sein (eine angemessene Lüftung muss gewährleistet sein).

■ Für die Füllung des Whirlpools spa kann ein ganz normaler Gartenschlauch verwendet werden.

 **Soll der Hydraulikkreislauf des Whirlpools spa zwecks regelmäßiger Füllungen an das städtische Trinkwasserversorgungsnetz angeschlossen werden, sind die Richtlinie EN1717 und die Umweltschutzvorschriften "AA", "AB" oder "AD" zu befolgen. Für eventuelle diesbezügliche Rückfragen wenden Sie sich bitte das zuständige Wasserwerk u/o an einen Spengler.**

■ Wird der Whirlpool spa im Innern installiert, ist darauf zu achten, dass die Verdampfung des Wassers (hauptsächlich bei hohen Temperaturen) zu einem hohen Feuchtigkeitsgrad führen kann. Die natürliche Belüftung oder Zwangsbeflüftung erhöht nicht nur das persönliche Wohlbefinden, sondern verhindert weitgehend auch Feuchtigkeitsschäden.

Jacuzzi Europe kann für eventuelle Schäden infolge einer übermäßigen Feuchtigkeit oder eines Überlaufens von Wasser nicht zur Verantwortung gezogen werden. Für die Installation im Innern ist eine Fachkraft zu kontaktieren.

■ Was die Konzeptionierung und Dimensionierung der elektrischen Anlage und der Anschlüsse betrifft, hat man sich auf den zweiten Teil der Installations-, Bedienungs- und Wartungsanleitung zu beziehen (siehe Kapitel "ELEKTRISCHE SICHERHEIT").

Vorbereitung der elektrischen Anschlüsse ■ Der elektrische Anschluss kann wie folgt vorgenommen werden:

- Einphasenleitung (220-240V 1~)
- Dreiphasenleitung bestehend aus zwei Phasenleitern + Neutralleiter (380-415V 2N~)

■ **Die nominale Versorgungsspannung des Gerätes ist immer und in jedem Fall 220-240V.**

■ **Das Gerät kann auch in Ländern installiert werden, in denen die 220-240-V-Spannung von einem zweiphasigen System geliefert wird; für den Anschluss siehe Installationsanleitung.**

■ Der Installateur muss auf jeden Fall geschützte Kabel mit ausreichendem Querschnitt (**220-240 V 1N~: min. 4 mm²; 380/415 V 2N~: min. 2,5 mm²**) verwenden, ihre Merkmale dürfen nicht unter dem Typ H 05 VV-F liegen.

■ **Oxia Performance:** ein Kabel für den Netzanschluss der Spa-pak - Pumpe an den Schaltkasten des Whirlpools vorbereiten.

ANM.: Im Hinblick auf die Leitungsquerschnitte sind neben der Stromaufnahme durch die Anlage auch die Kabelwege, die Kabellänge, entsprechende Schutzeinrichtungen und die spezifischen Richtlinien für fest installierte elektrische Anlagen, die im Installationsland des Whirlpools spa gültig sind, zu berücksichtigen.

Das Klemmenbrett im Anschlusskasten ist für die Aufnahme von Kabelquerschnitten bis max. 6 mm² ausgelegt.

■ Um den von den Normen vorgesehenen Schutzgrad gegen Wasserstrahle zu gewährleisten und um den Anschluss an das Stromnetz im Schaltkasten zu erleichtern, wurde eine Kabelklemme M25 x 1,5 mm montiert.

■ Der Installateur hat die vorstehenden Vorschriften einzuhalten **und wasserdichte Verbindungen an den Anschlussstellen zu verwenden. Zudem hat er die im Installationsland des Whirlpools spa gültigen Richtlinien im Anlagenbau zu befolgen. Diese Vorschrift ist strikt zu befolgen, jede andere Vorgehensart ist verboten.**

Elektrische Sicherheit

Der Whirlpool, Mod. Oxia/Oxia Performance, ist ein sicheres Gerät, das unter Berücksichtigung der Richtlinien **EN 60335.2.60, EN 61000, EN 55014** hergestellt und zur Gewährleistung der Sicherheit des Benutzers während der Herstellung einer Abnahmeprüfung unterzogen wurde.

■ Die Installation darf ausschließlich von qualifizierten und für die Installation befugten Fachkräften unter Berücksichtigung der geltenden nationalen Richtlinien vorgenommen werden.

 **Der Installateur hat die geeigneten Materialien zu wählen, die Arbeiten mit größter Sorgfalt auszuführen,**

die Anlage, an die der Whirlpool angeschlossen wird, auf deren Effizienz und die Funktionstüchtigkeit des Whirlpools selbst zur Gewährleistung der Betriebssicherheit zu überprüfen.

■ Die Whirlpools spa zählen zu Geräten der Klasse "I" und sind aus diesem Grund permanent, **ohne Zwischenverbindungen**, an das Stromversorgungsnetz und an die Erdungsanlage anzuschließen.

 **Die elektrische Anlage der Wohneinheit ist mit einem Differentialschalter (0,03 A) und einem effizienten Schutzstromkreis (Erde) auszustatten. Die Funktionsweise des Differentialschalters kann durch Drücken der Taste TEST überprüft werden (der Schalter muss ausrasten).**



 **Die Teile, in denen sich elektrische Bauteile befinden, ausgenommen sind die Vorrichtungen der Fernbedienung, müssen so angebracht oder befestigt sein, dass sie nicht in die Wanne fallen können. Bauteile und Geräte unter Spannung dürfen nicht für diejenigen, die sich im Whirlpool befinden, zugänglich sein.**

■ Für den Anschluss an das Stromversorgungsnetz ist ein allpoliger Trennschalter ( 4) in einem Bereich zu installieren, der den geltenden Sicherheitsvorschriften entspricht und vom Benutzer des Whirlpools spa nicht zugänglich ist.

Diese Vorschrift ist strikt zu befolgen, jede andere Vorgehensart ist verboten.

■ Die Trennvorrichtungen müssen gemäß den Installationsvorschriften am Netz vorgesehen werden.

■ Die Installation von elektrischen Einrichtungen und Geräten (Stecker, Schalter, usw.) in der Nähe des Whirlpools spa hat unter Berücksichtigung der im Installationsland des Whirlpools spa geltenden Gesetzesvorschriften zu erfolgen.

■ Für die von den einschlägigen nationalen Richtlinien vorgesehene Erdung hat der Installateur die hierfür auf dem Anschlusskasten ( 4) montierte und mit dem Symbol  gekennzeichnete Klemme (Richtlinie **EN 60335.2.60**) zu verwenden.

Insbesondere sind alle metallischen sich um den Whirlpool befindlichen Massen, zum Beispiel Wasserrohre, Gasrohre, eventuelle um den Whirlpool angebrachte metallische Trittbretter, usw., zu erden.

■ Das Gerät ist mit LED-Beleuchtung gemäß **EN 62471:2009** ausgestattet.

 **ACHTUNG Den Apparat immer von der Stromversorgung abnehmen, bevor Wartungsarbeiten durchgeführt werden.**

Es responsabilidad del instalador/propietario comprobar y ajustarse a las específicas disposiciones locales antes de la instalación. Jacuzzi Europe S.p.A. no da ninguna garantía al respecto y rehusa cualquier responsabilidad respecto a la conformidad de la instalación efectuada.

Características técnicas

La spa mod. Oxia ( 1;  2) dispone de 1 bomba de dos velocidades de 2 Hp.

El skimmer contiene 1 cartucho filtrante que asegura el filtrado del agua, la superficie filtrante es de 2,3 m² aproximadamente.

Oxia Performance: en este caso, la acción filtrante queda asegurada gracias a un filtro de arena (se entrega por separado, con una bomba de recirculación y una base de soporte, ver el manual de instalación correspondiente).

Consumo máximo de la instalación

Alimentación (x)		Consumo tot. calentador eléctrico + hidromasaje		Spa-Pak (opcional)	
Volt	Hertz	Amperios	kW	Amperios	kW
220-240~	50/60	16 ^(k)	3,5 ^(j)	2,5 ^(k)	0,5 ^(j)

(k): a 230 V

(x): consulte "Predisposiciones para la conexión eléctrica"

(j): potencia absorbida max.

La instalación eléctrica que alimenta la minipiscina debe tener **obligatoriamente** un tamaño adecuado para el consumo máximo (*como se indica en el cuadro*).

Pesos

peso neto	volumen medio de uso	volumen de agua máximo	peso máx. total
kg	litros	litros	kg
~ 260	~ 880	~ 1100	~ 1360

área de apoyo	carga concentrada sobre el área de apoyo
m ²	kg/m ²
~ 2,67	~ 510



Seguridad durante su utilización

■ El equipo, si ha sido instalado por personal cualificado conforme a las disposiciones presentadas en la segunda parte del manual adjunto, no presenta riesgos para el usuario. Por otra parte la seguridad también depende de un uso adecuado, según lo previsto en la primera parte, mientras que el usuario debe pedir al personal cualificado que efectúe las operaciones descritas en la segunda parte.

■ Es importante asegurarse de que el personal encargado de la instalación o de la gestión del equipo esté cualificado según las disposiciones legales en vigor en el país en el que se lleva a cabo la instalación.

■ Para eventuales operaciones de mantenimiento extraordinarias y/o reparaciones se recomienda dirigirse a los Centros Autorizados y utilizar sólo repuestos originales.

Predisposición para la instalación

■ Oxia tiene desagüe predispuesto como en  **1, det. 1** ;  **3, det. B**. El cliente debe encargarse de predisponer un pocillo de desagüe, de medidas adecuadas e inspeccionable para su eventual limpieza.

■ **Oxia Performance:** también se debe prever la conexión al desagüe para los contralavados periódicos y el posible vaciado del filtro de arena montado en el Spa-Pak; así como la conexión hidráulica y eléctrica entre el Spa-Pak y la spa (ver el manual de instalación correspondiente).



ATENCIÓN: Antes de predisponer el pocillo de desagüe, consulte con las autoridades locales para conocer las normas que gobiernan el desagüe de aguas tratadas químicamente.



■ Para los vaciados periódicos de la spa se puede conectar un tubo al desagüe, quitando primero el tapón de cierre situado en la base y enroscando el empalme con junta (incluidos en el suministro,  **3, det. B**).

NOTA: para abrir la válvula, se debe girar el anillo en sentido contrario al de las agujas del reloj y tirar de él; en caso de que decida conectar de manera fija la spa al colector de desagüe, se aconseja instalar una válvula aguas abajo, evitando la válvula montada de fábrica.

■ El pocillo de desagüe se deberá colocar según el tipo de instalación elegido.

Oxia/Oxia Performance se puede instalar de diversas maneras:

- **apoyada** en el suelo, o sobre una base preparada específicamente ( **5**).

- **semiempotrada**, de manera que sólo la base de la spa queda empotrada, por lo que quedan libres los paneles laterales de cobertura ( **6**). En este caso, es oportuno predisponer unas plataformas móviles (en contrachapado para aplicaciones marinas, etc.) que, además de completar estéticamente la instalación, permitan facilitar la remoción de los paneles. Las medidas para empotrar en el suelo se sacan de las medidas de la base de la spa ( **1**).

- **empotrada**, con el borde de la minipiscina a ras de suelo ( **7 y 8**). En este caso, se debe realizar una base de soporte bajo el fondo de la minipiscina (en hormigón, vigas en doble T de acero, **det. 1**). Se debe asegurar el acceso a las tuberías y a todos los órganos electromecánicos presentes bajo la minipiscina, por ejemplo realizando un pasillo alrededor del perímetro exterior, con una amplitud suficiente (80 cm aproximadamente) para efectuar todas las conexiones eléctricas e hidráulicas y para permitir eventuales operaciones de mantenimiento (**det. 2**) Dicho pasillo se podrá cerrar con unas plataformas móviles (**det. 3**), sostenidas por adecuados apoyos (**det. 4**). Cabe así mismo prever el drenaje de eventuales estancaciones de agua (**det. 5**).



Una exposición prolongada al sol podría dañar el material que compone el casco de la minipiscina, dada su capacidad de absorber el calor (especialmente los colores oscuros). Cuando no utilice la minipiscina, no la

deje expuesta al sol sin una protección adecuada (cubierta térmica, gazebo, etc.). Los posibles daños debidos al incumplimiento de estas advertencias no están cubiertos por la garantía.

■ En todo caso, se deberá realizar una base de soporte adecuada para la carga de la spa mod. Oxia, teniendo en cuenta el cuadro "Pesos" antes previsto.

■ **Oxia Performance:** el grupo de filtración (Spa-Pak) se puede colocar en cualquier posición, pero la distancia máxima desde la minipiscina no puede ser superior a los 4 m. Si la instalación se realiza en exteriores (en zonas muy frías), se recomienda prever válvulas que permitan el drenaje total de las tuberías que conecten la spa con el Spa-Pak.

Si fuera necesario, el Spa-Pak puede instalarse en una superficie rebajada (con respecto a la spa) con un desnivel máximo de 1 m. Un desnivel mayor puede reducir el caudal de la bomba de filtración.

El Spa-Pak se debe instalar de tal forma que no sea accesible a personas sin el uso de llaves o herramientas, y debe protegerse contra el agua y los fenómenos atmosféricos (además, se debe garantizar una ventilación adecuada).

■ Para llenar la spa, puede utilizarse el tubo con el cual normalmente se riega el jardín.



Si así lo decide, para los llenados periódicos, conecte el circuito hidráulico de la spa a la red general de agua que abastece agua potable, dicha conexión debe efectuarse conforme a la norma EN1717, aplicando las medidas de protección contra contaminación "AA", "AB" o "AD". Para eventuales aclaraciones se aconseja dirigirse a la Empresa abastecedora del agua o al fontanero de confianza.

■ En caso de instalación en interiores, cabe tener presente que la evaporación del agua de la spa (sobre todo con altas temperaturas) puede conllevar niveles de humedad muy altos. La ventilación, natural o forzada, contribuye a mantener el confort personal y a reducir los daños al edificio causados por la humedad.

Jacuzzi Europe rechusa cualquier responsabilidad ante eventuales daños causados por la excesiva humedad o por reboses de agua. Consulte con un especialista para instalar la minipiscina en interiores.

■ En cuanto a la idoneidad de la instalación eléctrica y de las conexiones, es necesario consultar la segunda parte del manual de instalación, uso y mantenimiento (véase capítulo "SEGURIDAD ELÉCTRICA").

Predisposiciones para la conexión eléctrica

■ La conexión eléctrica puede realizarse de las siguientes maneras:

- línea monofásica (220-240V 1~)

- línea trifásica compuesta por dos conductores de fase + conductor de neutro (380-415V 2N~)

■ **La tensión nominal de alimentación del equipo es, siempre y en cualquier caso, de 220-240V.**

■ El equipo puede instalarse también en aquellos países en los que el valor de tensión de 220-240V se suministra mediante un sistema bifásico; para la conexión, consulte el manual de instalación.

■ En cualquier caso, el instalador deberá utilizar cables de sección adecuada (**220-240 V 1N~: min. 4 mm²; 380/415 V 2N~: min. 2,5 mm²**) protegidos apropiadamente, con características no inferiores a las del tipo H 05 VV-F.

■ **Oxia Performance:** predisponer un cable para la conexión eléctrica de la bomba del Spa-Pak a la caja de la minipiscina.

NOTA: las secciones de los conductores, en todo caso, deberán tener en cuenta no sólo la absorción de la instalación, sino también el recorrido de los cables y las distancias, los sistemas de protección elegidos y las normas específicas para las instalaciones eléctricas estables vigentes en el país donde se va a instalar la spa. La bornera de la caja eléctrica está predispuesta para cables de sección de hasta 6 mm².

■ Para garantizar el grado de protección contra los chorros de agua previsto por las normas, y para facilitar la conexión con la red eléctrica, en la caja eléctrica, se ha montado un prensacables M25 x 1,5mm.

■ El instalador tendrá que cumplir con dichas disposiciones, **además de utilizar empalmes herméticos en los puntos de unión y deberá garantizar el cumplimiento de las normas específicas relativas a las instalaciones vigentes en el país donde se instale la spa. Es obligatorio respetar esta prescripción: se prohíbe cualquier otro procedimiento.**

Seguridad eléctrica

Oxia/Oxia Performance es un aparato seguro, construido según las normas **EN 60335.2.60, EN 61000, EN 55014** y ensayado durante la producción, para garantizar su seguridad.

■ La instalación debe ser realizada por personal cualificado, que tiene que garantizar el cumplimiento con las disposiciones nacionales vigentes, además de estar facultado para realizar la instalación.

 **Es responsabilidad del instalador elegir los materiales según el uso a que se destinan, la ejecución correcta de los trabajos, la verificación del estado de la instalación con que se conecta el aparato y su idoneidad para garantizar la seguridad de uso, referente a las operaciones de mantenimiento y de inspección de la instalación.**

■ Las spa son aparatos de clase "I" por lo que se deben conectar de manera permanente, **sin conexiones intermedias**, con la red eléctrica y con la instalación de protección (instalación de tierra).

 **La instalación eléctrica del edificio debe tener interruptor diferencial de 0,03 A y un circuito de protección (tierra) eficiente. Verifique el buen funcionamiento del interruptor diferencial presionando el pulsador de prueba (TEST) que debe dispararse.**



Las partes que contienen componentes eléctricos, excepto los dispositivos de control remoto, deben colocarse o fijarse de manera que no puedan caer dentro de la bañera.



Los componentes y aparatos bajo tensión deben estar fuera del alcance de quien está sumergido en la minipiscina.

■ Para la conexión a la red eléctrica es necesario montar un disyuntor omnipolar ( **4**), que debe colocarse en una zona que respete las prescripciones de seguridad y, de todas maneras, fuera del alcance de quienes están utilizando la spa.

Es obligatorio respetar esta prescripción: se prohíbe cualquier otro procedimiento.

■ Los dispositivos de desconexión deben montarse en la red de alimentación conforme a las reglas de instalación.

■ La instalación de dispositivos eléctricos y de aparatos (tomas de corriente, interruptores, etc.) en las cercanías de la spa debe cumplir las disposiciones de ley y las normas vigentes en el país donde se instala la spa.

■ Para la conexión equipotencial prevista por las normas nacionales específicas, el instalador deberá utilizar el borne previsto (normas **EN 60335.2.60**) en la caja eléctrica ( **4**), y marcado con el símbolo . En particular, se deberá realizar la equipotencialidad de todas las masas metálicas alrededor de la minipiscina, por ejemplo tuberías del agua, del gas, eventuales plataformas metálicas perimétricas, etc.

■ L'appareil est pourvu de système d'éclairage à leds conforme aux normes **EN 62471:2009**.



ATENCIÓN Antes de realizar cualquier operación de mantenimiento, desconecte el aparato de la línea de alimentación.

Ответственностью установщика/владельца является проверка и соблюдение специальных местных требований перед началом установки. Фирма Jacuzzi Europe S.p.A. не предоставляет никакой гарантии по этому поводу и отклоняет ответственность по соответствию нормам выполненной установки.

Технические характеристики

Емкость ванны spa мод. Oxia (🔧 1; 🔧 2) оснащается 1 двухскоростным насосом мощностью 2 лс.

Гидромассажных форсунок - 17.

Скиммер содержит в себе 1 фильтрующий патрон для обеспечения фильтрации воды. Площадь фильтрующей поверхности равна 2,3 м².

Oxia Performance: в этом случае фильтрующее действие обеспечивается песочным фильтром (поставляется отдельно, с рециркуляционным насосом и опорным основанием, см. соответствующее руководство по установке).

Максимальный расход тока системы

Питание (x)		Общее потребление электронагревателя + гидромассажа		Блок Spa-Пак (по заказу)	
Вольт	Герц	Ампер (к)	кВт	Ампер (к)	kW
220-240~	50/60	16 ^(к)	3,5 ^(j)	2,5 ^(к)	0,5 ^(j)

(к): при 230 В

(x): см. "Предрасположения для электрического соединения"

(j): поглощаемая мощность

Электрическая система, обеспечивающая питание spa, должна быть **обязательно** соразмерена для максимального потребления (согласно таблице).

Вес

вес нетто	Средний объем использования	Максимальный объем воды	общий макс. вес
кг	литры	литры	кг
~ 260	~ 880	~ 1100	~ 1360

опорная площадь	средняя нагрузка на опорную площадь
м ²	кг/м ²
~ 2,67	~ 510

Безопасность эксплуатации

■ Система, если она устанавливается квалифицированным персоналом с соблюдением требований, приведенных во второй части прилагающегося руководства, не представляет опасности для пользователя. Тем не менее, безопасность зависит также и от правильности эксплуатации, как описывается в первой части, в то время как пользователь должен поручить квалифицированному персоналу выполнение операций, приведенных во второй части.

■ Необходимо убедиться, что уполномоченный для установки или управления системой персонал был квалифицирован по действующему законодательству в стране установки прибора.

■ Для выполнения непланового обслуживания и/или ремонта рекомендуется обращаться в официальные центры и использовать лишь только фирменные запасные части.

Подготовка к установке

■ Oxia оборудована сливом, подготовленным, как показано на 🔧 1, дет.1; 🔧 3, дет. В.

Обязанностью заказчика является подготовка сливного колодца необходимых размеров, который должен осматриваться для выполнения чистки.

■ **Oxia Performance:** необходимо также предусмотреть подключение к сливу для выполнения периодической промывки противотоком и опорожнения песочного фильтра, установленного на блоке spa-пак, а также подключение воды и электроэнергии между блоком spa-пак и spa (см. соответствующее руководство по установке).

⚠ ВНИМАНИЕ: Перед началом подготовки сливного колодца необходимо обратиться к местным властям для ознакомления с нормами сброса химически обработанной воды.

■ Для периодического опорожнения spa можно подключить шланг к сливу, предварительно удалив заглушку и привинтив входящую в комплект муфту с прокладкой (поставляются, 🔧 3, дет. В).

ПРИМЕЧАНИЕ: Для открытия клапана повернуть круглую гайку против часовой стрелки и натянуть её; при необходимости подсоединения фиксированным образом spa к сливному колодцу, рекомендуется установить клапан снизу, обеспечивая байпас клапана, монтированного на заводе.

■ Сливной колодец размещается в зависимости от выбранного типа установки.

Установка минибассейна Oxia/Oxia Performance может быть нескольких типов:

- **установка на пол** или на специально предназначенное основание (🔧 5).

- **полувстроенная**, чтобы лишь только основание spa было встроено, и находились снаружи боковые закрывающие панели (🔧 6). В этом случае необходимо установить съемные панели (из водостойкой фанеры, например), которые, помимо эстетического завершения установки, облегчают демонтаж боковых панелей. Размеры проема для встроенной установки соответствуют размерам основания минибассейна spa (🔧 1).

- **встроенная**, когда борт ванны находится на одном уровне с полом (🔧 7 и 8). В этом случае необходимо выполнить опорное основание под днищем ванны (из бетона, стальных профилей, (дет. 1). При этом следует обеспечить доступ к трубам и всем электромеханическим органам под ванной, изготовив, например, коридор достаточной ширины (около 80 см) вокруг наружного периметра для выполнения всех электрических и гидравлических подключений и для проведения обслуживания (дет. 2). Этот коридор можно закрыть съемными панелями (дет. 3), которые должны лежать на специальных опорах (дет. 4).

Кроме того, необходимо предусмотреть дренаж застоев воды (дет. 5).

⚠ Продолжительное нахождение под воздействием солнечных лучей может привести к повреждению материала, из которого реализована обшивка spa, в связи с её способностью поглощения тепла (в особенности, тёмные цвета).

Когда spa не используется, не оставлять её под воздействием солнечных лучей без соответствующей защиты (теплозащитная кровля, навес и т.д.).

На возможные повреждения, вызванные несоблюдением данных предупреждений, гарантия не распространяется.

■ В любом случае, необходимо изготовить опорное основание, соответствующее нагрузке на пол минибассейна spa мод. Oxia, учитывая данные, приведенные в таблице "Вес" выше.

■ **Oxia Performance:** фильтрующий узел (spa-pak) может устанавливаться в любом месте, но максимальное расстояние до минибассейна не должно превышать 4 м. Если выполняется наружная установка (в очень холодных зонах), то рекомендуется предусмотреть клапаны, позволяющие полностью опорожнять трубы, соединяющие spa с блоком spa-pak.

В случае необходимости, блок spa-pak может быть установлен в более низком месте (по отношению к spa), с максимальной разницей уровня 1 м. Большая разница уровня может привести к снижению производительности фильтрующего насоса.

Блок spa-pak должен устанавливаться таким образом, чтобы он был недоступен для людей, не имеющих ключей или инструмента, и чтобы он был защищен от воды и атмосферных осадков (кроме того, должна быть обеспечена соответствующая вентиляция).

■ Для наполнения spa можно воспользоваться садовым шлангом для полива.

⚠ Если же для периодического наполнения вы решите подключить систему spa к городской водопроводной сети питьевой воды, это подключение должно быть выполнено с соблюдением нормы EN 1717, выполняя меры защиты от загрязнения "AA", "AB" или "AD".
Дополнительные разъяснения можно получить в водоснабжающей организации и/или у вашего сантехника.

■ В случае внутренней установки необходимо учитывать, что испарение воды из минибассейна spa (в особенности при повышенных температурах) может образовывать очень высокий процент влажности воздуха. Натуральная или искусственная вентиляция сохраняет комфорт и снижает ущерб зданию, вызванный влажностью.

Фирма *Jacuzzi Europe* не несет ответственность за ущерб, вызванный чрезмерной влажностью или вытеканием воды. В случае внутренней установки обратитесь к специалисту.

■ Что касается соответствия электрической системы и соединений, необходимо обращаться к второй части руководства по установке, эксплуатации и техническому обслуживанию (см. главу "ЭЛЕКТРИЧЕСКАЯ БЕЗОПАСНОСТЬ").

Предрасположения для электрического соединения

■ Подключение к системе электропитания может осуществляться следующим образом:

- однофазная линия (220-240В 1~)

- трехфазная линия, состоящая из двух проводов фазы + нейтральный провод (380-415В 2N~)

■ **Номинальное напряжение питания устройства, в любом случае, всегда составляет 220-240В.**

■ **Устройство может устанавливаться также и в странах, в которых значение напряжения 220-240В обеспечивается двухфазной системой; для подключения смотрите монтажное руководство.**

■ В любом случае, монтажник должен использовать кабели соответствующего сечения, защищенные соответствующим образом, имеющие характеристики не менее типа H 05 VV-F (220-240 V 1N~: min. 4 mm² ; 380/415 V 2N~: min. 2,5 mm²).

■ **Oxia Performance:** подготовьте кабель для электрического подключения насоса блока spa-pak к распределительной коробке минибассейна.

Примечание: иечение проводников должно учитывать не только потребление системы, но и маршрут прокладки кабелей и их длину, выбранные защитные системы и специальные нормы для электрических стационарных систем, действующие в стране установки SPA.

Аллемная колодка электрической коробки предназначена для подключения кабелей сечением вплоть до 6 мм².

■ Для гарантии класса защиты против струй воды, предусмотренного нормативами, и для облегчения соединения с электрической сетью, на электрической коробке был монтирован кабельный зажим M25 x 1.5мм.

■ Установщик должен соблюдать вышеуказанные предписания, а также использовать герметичные детали в точках соединения и гарантировать соблюдение специальных норм по системам, действующих в странах, в которых устанавливается spa.

Обязательно соблюдение данного положения: любая другая процедура запрещена.

Электрическая безопасность

Минибассейн Oxia/Oxia Performance - это надежный прибор, изготовленный с соблюдением норм **EN 60335.2.60**, **EN 61000**, **EN 55014** и испытанный во время производства для обеспечения безопасности пользователя.

■ Установка должна выполняться квалифицированным персоналом, который должен гарантировать соблюдение действующих национальных требований, а также быть уполномоченным выполнять установку.

 Ответственностью установщика является выбор материалов, соответствующих назначению, правильность исполнения работ, проверка состояния системы, к которой подключается прибор, и его пригодность для гарантирования безопасности эксплуатации. Это также распространяется на выполняемое обслуживание и осмотр системы.

■ Минибассейны sra - это приборы класса "I", поэтому, они должны иметь стационарное подключение к электрической сети и системе заземления **без промежуточных связей**.

 Электрическая система здания должна иметь дифференциальный выключатель на 0,03А и исправную защитную цепь (заземление). Проверьте исправность дифференциального выключателя, нажимая кнопку тестирования (TEST), который должен разъединиться.

 Части, содержащие электрические компоненты, за исключением устройств дистанционного управления, должны позиционироваться или фиксироваться таким образом, чтобы они не могли упасть в ванну. Компоненты и оборудование под напряжением не должны быть доступны для лиц, погруженных в минибассейн.



■ Для подключения к гидравлической сети необходимо установить всеполюсный выключатель ( 4), который должен быть размещен в зоне, соответствующей требованиям безопасности и в любом случае быть недостижимым для находящихся в минибассейне sra людей.

Обязательно соблюдение данного положения: любая другая процедура запрещена.

■ В сети питания должны находиться отключающие устройства в соответствии с правилами установки.

■ Установка электрических устройств и приборов (розетки, выключатели и т.д.) рядом с sra должна соответствовать требованиям закона и нормам, действующим в стране установки минибассейна sra.

■ Для равнопотенциального подключения, предусмотренного специальными государственными нормами, установщик

должен использовать специальную клемму (норма **EN 60335.2.60**) на электрической коробке ( 4), обозначенную символом .

В особенности, необходимо обеспечить равнопотенциальное подключение всех металлических масс вокруг минибассейна, например, водопроводных и газовых труб, металлических панелей вокруг периметра и т.д.

■ Оборудование оснащено светодиодной системой освещения в соответствии с нормами **EN 62471:2009**.



ВНИМАНИЕ! Отсоединить оборудование от линии электропитания перед проведением каких-либо работ технического обслуживания.



JACUZZI EUROPE S.p.A.

Socio Unico

Direzione e Coordinamento
Jacuzzi Brands, Corp. (USA)

S.S. Pontebbana, km 97,200
33098 Valvasone (PN) ITALIA
Tel + 39 0434 859111 • Fax + 39 0434 85278
www.jacuzzi.eu
info@jacuzzi.it



Jacuzzi Spa & Bath Ltd

Woodlands, Roydsdale Way, Euroway Trading Estate
Bradford, West Yorkshire - BD4 6ST
SALES
Hot Tubs - 0044 1274 471889 - hottubsales@jacuzziemea.com
Bathroom - 0044 1274 471888 - retailersales@jacuzziemea.com
AFTER SALES
Hot Tubs - 0044 1274 471887 - hottubsaftersales@jacuzziemea.com
Bathroom - 0044 1274 471886 - bathroomaftersales@jacuzziemea.com

Jacuzzi Whirlpool GmbH

A Company of Jacuzzi Brands, Corp. (USA)

Humboldtstr. 30/32
D-70771 Leinfelden-Echterdingen
Tel. 0049 (0)711 933247-20 Technik/Service/Kundendienst/Ersatzteile (After Sales)
Tel. 0049 (0)711 933247-40 Verkauf/Preise/Finish Products
Fax. 0049 (0)711 933247-50
www.jacuzzi.de
info-de@jacuzzi.it

Jacuzzi France s.a.s.

8 Route de Paris
03300 Cusset Cedex (FRANCE)
Tél: +33 (0)4 70 30 90 50 • Fax: +33 (0)4 70 97 41 90
info@jacuzziifrance.com

Jacuzzi Bathroom España, SL

Sociedad unipersonal - A Company of Jacuzzi Brands, Corp. (USA)

Ausias Marc, 157-159
Graner, Local A
08013 Barcelona (España)
Tel (93) 238 5031- (93) 238 4162 • Fax (93) 238 5032 - (93) 272 2149
www.jacuzzi.eu
info-es@jacuzzi.it

I dati e le caratteristiche non impegnano la Jacuzzi Europe S.p.A., che si riserva il diritto di apportare tutte le modifiche ritenute opportune senza obbligo di preavviso o di sostituzione

The data and characteristics indicated do not oblige Jacuzzi Europe, who reserves the right to make the necessary changes they feel opportune without forewarning or substitution

Les caractéristiques indiquées, n'engagent pas la Jacuzzi Europe, qui se réserve le droit d'apporter toutes les modifications qu'elle jugera opportune sans obligation de préavis ou de remplacement

Die Angaben sind für Jacuzzi Europe nicht bindend. Änderungen, die dem Fortschritt dienen, halten wir uns vor

Los datos y características indicadas no comprometen a Jacuzzi Europe que se reserva el derecho de aportar todas las modificaciones que considere oportunas sin obligación de preaviso o de sustitución

Приведенные данные и характеристики являются для фирмы Jacuzzi Europe S.p.A. необязательными. Фирма оставляет за собой право внесения всех тех изменений, которые будут признаны необходимыми, без обязательства предварительного уведомления или замены.

JACUZZI EUROPE S.p.A. • all rights reserved • FEBRUARY 2011



233230727

